

## Τεχνικές Προδιαγραφές

### Brass Form A.B.E.E.

Βιομηχανία Ορειχάλκινων Εξαρτημάτων  
Ξηρό Πηγάδι, 19600  
Μάνδρα Αττικής, Ελλάδα

Αριθμός – Αναθεώρηση: 004 - 2

Απρίλιος 2012

#### ΧΑΡΑΚΤΗΡΙΣΤΙΚΑ ΠΡΟΪΟΝΤΟΣ

Τύπος Προϊόντος:	Κάνουλα Περιστροφική Χρωμέ Χρώμιο, Bronze	Σειρά Προϊόντος:	Smart
Εμπορικοί Κωδικοί:	2251, 2252	Διατίθεται σε Διαστάσεις:	1/2"
		Χρώμα Λαβής:	Κόκκινο, Μπλε, Χρωμέ

**ΚΩΔ. 2251**



#### ΙΔΙΑΙΤΕΡΑ ΧΑΡΑΚΤΗΡΙΣΤΙΚΑ

- Μακρύ σπείρωμα 1/2 σύνδεσης παροχής
- Ποιοτικός έλεγχος (1 προς 1)
- Εγγύηση 5 ετών
- Λαβή Αλουμινίου με Ηλεκτροστατική Βαφή

#### ΤΕΧΝΙΚΕΣ ΠΡΟΔΙΑΓΡΑΦΕΣ

- Πρώτη Ύλη: Ορείχαλκος σφυρηλασίας σύμφωνα με EN 12165 (CW 617N) και ορείχαλκος κατεργασίας EN 12164 (CW 614N)
- Επιμετάλλωση: Νικέλιο και Χρώμιο/Μπρονζέ
- Κατάλληλο σε χρήση πόσιμου νερού
- Σπειρώματα σύμφωνα με: ISO 228
- Μέγιστη Πίεση λειτουργίας: PN 16bar
- Θερμοκρασία λειτουργίας: έως 95 °C
- Κατάλληλο για εγκαταστάσεις ύδρευσης και θέρμανσης

### ΤΕΧΝΙΚΑ ΧΑΡΑΚΤΗΡΙΣΤΙΚΑ

1	Χειρολαβή / Πεταλούδα	Αλουμίνιο, Ηλεκτροστατική Βαφή
2	Μηχανισμός	Ορείχαλκος CW614N
3	O-rings	NBR Sh70 (x 3 τεμ.)
4	Λάστιχο Στεγανοποίησης	16.5x6x4 mm
5	Φίλτρο	Πλαστικό
6	Ρακόρ	Ορείχαλκος CW617N
7	Ρουξούνι	Ορείχαλκος CW614N
8	Σώμα Κάνουλας	Σφυρήλατος ορείχαλκος CW 617N , χρωμωμένος
9	Κοχλίας M3x10	Γαλβανισμένος, DIN 7985

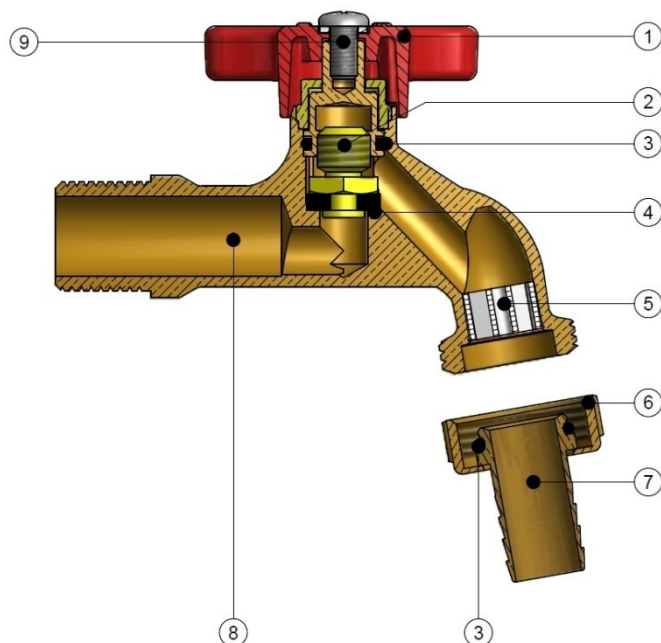

### ΔΙΑΣΤΑΣΕΙΣ ΠΡΟΪΟΝΤΟΣ

	Status 2251	Smart 2252
A		∅ 60
B		105
C		65
D		40
E		6
E1		16
F		103
G		∅ 15
T		3/4
T1		1/2
CH		21

όλες οι διαστάσεις σε mm

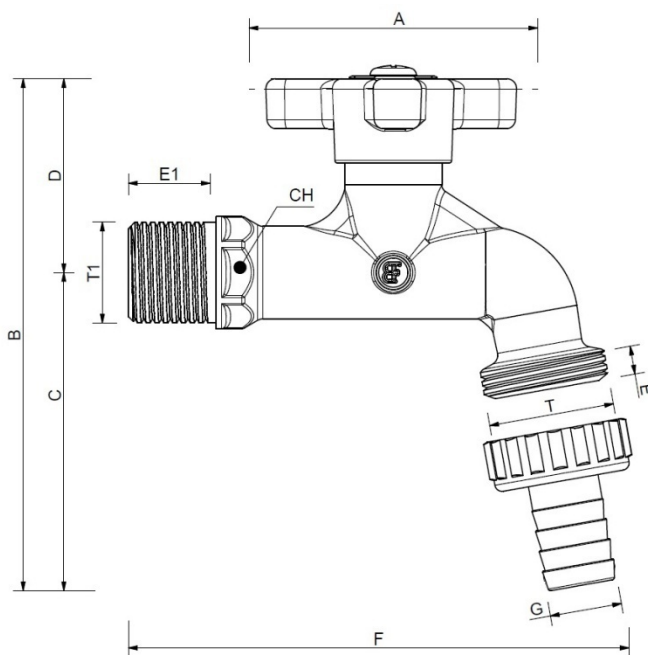

### Τμήμα Έρευνας και Ανάπτυξης

(Σφραγίδα και Υπογραφή διαθέσιμη εφόσον ζητηθεί)