

Τεχνικές Προδιαγραφές

Brass Form A.B.E.E.

Βιομηχανία Ορειχάλκινων Εξαρτημάτων
Ξηρό Πηγάδι, 19600
Μάνδρα Αττικής, Ελλάδα

Αριθμός – Αναθεώρηση: 002 - 2

Απρίλιος 2012

ΧΑΡΑΚΤΗΡΙΣΤΙΚΑ ΠΡΟΪΟΝΤΟΣ

Τύπος Προϊόντος:	Γωνιακός Περιστροφικός Διακόπτης Χρώμιο, Satine, Bronze, Oro	Σειρά Προϊόντος:	Smart, Fino - Lux Form
Εμπορικοί Κωδικοί:	1214, 2214, 1224, 2224 214, 215, 216, 217, 218	Διατίθεται σε Διαστάσεις:	1/2" x 1/2" 3/8" x 1/2"

ΚΩΔ. 1214

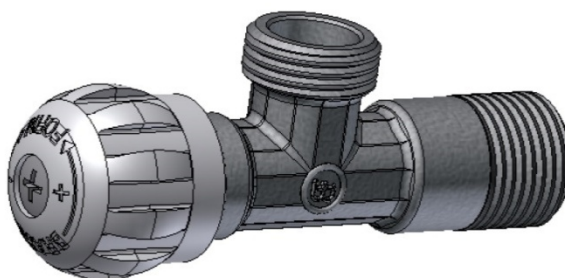

ΙΔΙΑΙΤΕΡΑ ΧΑΡΑΚΤΗΡΙΣΤΙΚΑ

- Μακρύ σπείρωμα 1/2 σύνδεσης παροχής
 - Ποιοτικός έλεγχος (1 προς 1)
 - Εγγύηση 5 ετών
-

ΤΕΧΝΙΚΕΣ ΠΡΟΔΙΑΓΡΑΦΕΣ

- Πρώτη Ύλη: Ορείχαλκος σφυρηλασίας σύμφωνα με EN 12165 (CW 617N) και ορείχαλκος κατεργασίας EN 12164 (CW 614N)
 - Επιμετάλλωση: Νικέλιο και Χρώμιο
 - Κατάλληλο σε χρήση πόσιμου νερού
 - Σπειρώματα σύμφωνα με: ISO 228
 - Μέγιστη Πίεση λειτουργίας: PN 15bar
 - Θερμοκρασία λειτουργίας: έως 90 °C
 - Κατάλληλο για εγκαταστάσεις ύδρευσης και θέρμανσης
-

ΤΕΧΝΙΚΑ ΧΑΡΑΚΤΗΡΙΣΤΙΚΑ

1	Κοχλίας M3x10	Γαλβανισμένος, DIN 7985
2	Μηχανισμός Διακόπτη	Ορείχαλκος CW614N
3	O rings	NBR Sh70 (x3 τεμ.)
4	Σώμα Διακόπτη	Σφυρήλατος ορείχαλκος CW 617N
5	Βολάν Διακόπτη	ABS, Θερμοπλαστικό πολυμερές
6	Ροδέλα Ενίσχυσης Βολάν	Αλουμίνιο

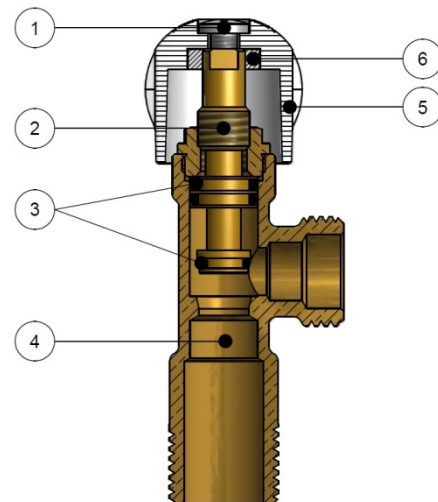

ΔΙΑΣΤΑΣΕΙΣ ΠΡΟΪΟΝΤΟΣ

		A	A1	B	C	D	E	E1	T	T1
SMART	2214 / 1214	38	23	93	44	49	15	8	1/2	1/2
	2224 / 1224	38	23	93	44	49	15	8	1/2	3/8
FINO / LUX	214, 215, 216, 217, 218	46	28	94	43	51	12	8	1/2	1/2
	214, 215, 216, 217, 218	46	28	94	43	51	12	8	1/2	3/8

*Μ: Μακρύ Σπείρωμα
* Κ: Κοντό Σπείρωμα

όλες οι διαστάσεις σε mm

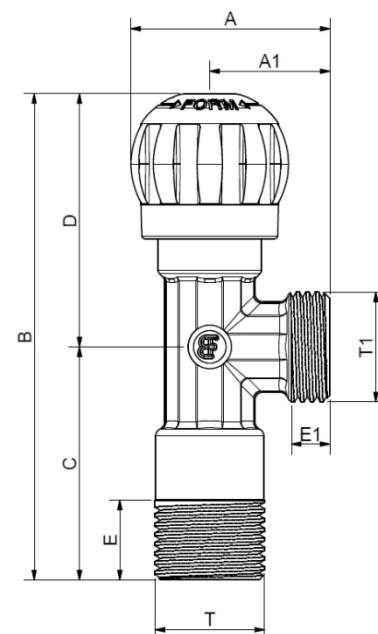

Τμήμα Έρευνας και Ανάπτυξης

(Σφραγίδα και Υπογραφή διαθέσιμη εφόσον ζητηθεί)